



Ηλιακοί Θερμοσίφωνες **CLASSIC**



Best Seller
στην Ελληνική Αγορά



CLASSIC

Η κλασική σας επιλογή



Η άριστη ποιότητα του επιλεκτικού συλλέκτη **APOLLON** συναντά το θερμοδοχείο **CLASSIC** σε **GLASS** ή **INOX** και μαζί συνθέτουν συστήματα υψηλών αποδόσεων που καλύπτουν όλες τις ανάγκες.



Με τον κορυφαίο συλλέκτη APOLLON
με επιλεκτικό απορροφητή ενιαίας
επιφάνειας και μονοκόμματο κάσωμα

ΔΙΑΘΕΣΙΜΑ ΜΟΝΤΕΛΑ

ΤΥΠΟΣ	ΑΤΟΜΑ
120lt/2.0m ²	2-3
160lt/2.6m ²	3-4
160lt/3.0m ²	3-5
200lt/2.6m ²	4-5
200lt/3.0m ²	4-6
200lt/4.0m ²	4-6
320lt/4.0m ²	7-10

Διατίθεται σε **Διπλής** ή **Τριπλής** ενέργειας

Ήλιος: η ανεξάντλητη πηγή ενέργειας και οικονομίας όλο το χρόνο



ΤΕΧΝΙΚΑ ΧΑΡΑΚΤΗΡΙΣΤΙΚΑ

Μπόιλερ CLASSIC

- Εξωτερικό περίβλημα από ειδικό κράμα **ναυπηγικού αλουμινίου**
- Δεξαμενή αποθήκευσης νερού από χάλυβα ψυχρής εξέλασης, με εσωτερική διπλή επίστρωση σμάλτου (GLASS) ή από ανοξείδωτο χάλυβα 316L (INOX)
- Ισχυρή θερμική μόνωση οικολογικής πολυουρεθάνης υψηλής πυκνότητας
- Αντιδιαβρωτική προστασία
- Αντιπαγωτική προστασία
- Καθαρή ονομαστική χωρητικότητα
- Χρώμα: αλουμινίου / κεραμιδί

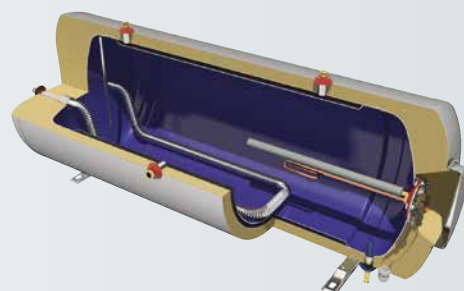

Συλλέκτης APOLLON

- **Μονοκόμματο κάσωμα, χωρίς ραφές, από ειδικό κράμα ναυπηγικού αλουμινίου**
- Επιλεκτικός απορροφητής ενιαίας επιφάνειας, **συγκολλημένος με Laser**, με ειδική επεξεργασία τιτανίου διαμορφωμένου σε κενό, υψηλής απορροφητικότητας (95% ±2%) και χαμηλής εκπεψιμότητας (5% ±2%)
- Κρύσταλλο ασφαλείας (Tempered, Low-Iron) υψηλής διαπερατότητας φωτός (>91% ±2%)
- Οικολογική θερμική μόνωση υψηλής πυκνότητας
- Χρώμα: αλουμινίου



Βάση στήριξης και εξαρτήματα

- Διαιρούμενη βάση στήριξης ειδικά σχεδιασμένη για εύκολη και γρήγορη εγκατάσταση (Διαφορετικός τύπος για στήριξη σε ταράτσα ή κεραμοσκεπή)
- Σετ σύνδεσης με ανοξείδωτο εύκαμπτο σωλήνα και τυποποιημένα ορειχάλκινα εξαρτήματα



ΔΙΑΣΤΑΣΕΙΣ

ΤΑΡΑΤΣΑ

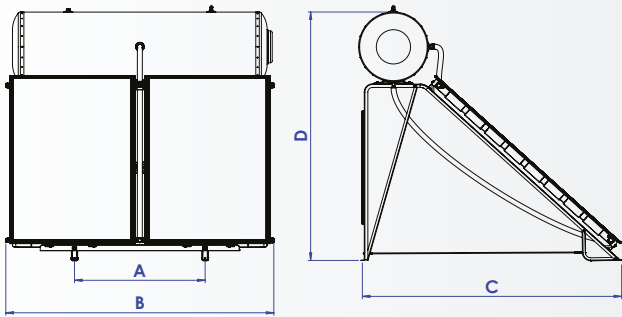

ΤΥΠΟΣ	A (cm)	B (cm)	C (cm)	D (cm)	ΧΑΜΗΛΗ ΒΑΣΗ	
					C (cm)	D (cm)
120lt/2.0m ²	82	113	208	200	223	135
160lt/2.6m ²	105	140	208	200	223	135
160lt/3.0m ²	105	215	158	183	175	135
200lt/2.6m ²	105	147	208	200	223	135
200lt/3.0m ²	105	215	158	183	175	135
200lt/4.0m ²	105	215	208	200	223	135
320lt/4.0m ²	105	215	208	200	223	135

ΚΕΡΑΜΟΣΚΕΠΗ

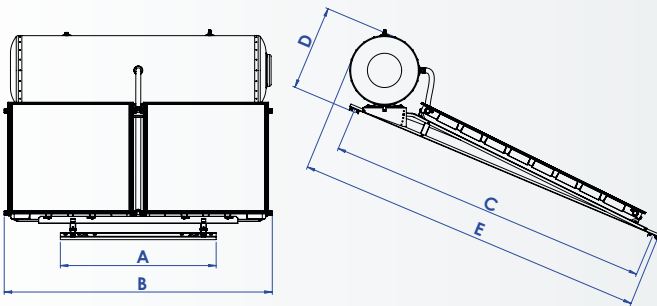

ΤΥΠΟΣ	A (cm)	B (cm)	C (cm)	D (cm)	E (cm)
120lt/2.0m ²	125	109	260	68	285
160lt/2.6m ²	125	140	260	68	285
160lt/3.0m ²	125	215	209	68	233
200lt/2.6m ²	125	147	260	68	285
200lt/3.0m ²	125	215	209	68	233
200lt/4.0m ²	125	215	260	68	285
320lt/4.0m ²	125	215	260	68	285

Τα στριφώνια στήριξης για κεραμοσκεπή τοποθετούνται σε απόσταση 70cm, 85cm, 95cm ή 117cm (στο πλάτος) και κατά μήκος του ηλιακού σε απόσταση C.

ΣΥΝΕΡΓΑΖΟΜΕΝΑ ΔΙΑΠΙΣΤΕΥΜΕΝΑ ΕΡΓΑΣΤΗΡΙΑ ΔΟΚΙΜΩΝ



ΠΙΣΤΟΠΟΙΗΣΕΙΣ & ΦΟΡΕΙΣ ΠΙΣΤΟΠΟΙΗΣΗΣ



ΕΥΛΙΝΑΚΗΣ Δ. & Σια

ΒΙΟΜΗΧΑΝΙΑ ΗΛΙΑΚΩΝ ΚΑΙ ΗΛΕΚΤΡΙΚΩΝ ΘΕΡΜΟΣΙΦΩΝΩΝ

Νεραντζούλας 23, 136 77 Αχαρνές | Τηλ.: 210 2404051 - Φαξ: 210 2443444 e-mail: info@nobel.gr web site: www.nobel.gr